

Міністерство освіти та науки, молоді та спорту України
Тернопільський національний економічний університет
Кафедра міжнародного менеджменту та маркетингу

Данилевич Софія Ярославівна

Впровадження новітніх управлінських технологій електронного урядування в
державні органи України

спеціальність: 8.03060104 – Менеджмент зовнішньоекономічної діяльності
магістерська програма – Міжнародний інвестиційний менеджмент

Частина 2

ДОДАТКИ

Тернопіль-2017
Додаток А
Структура державних органів

Додаток Б

Архітектура Порталу державних послуг “iGov”

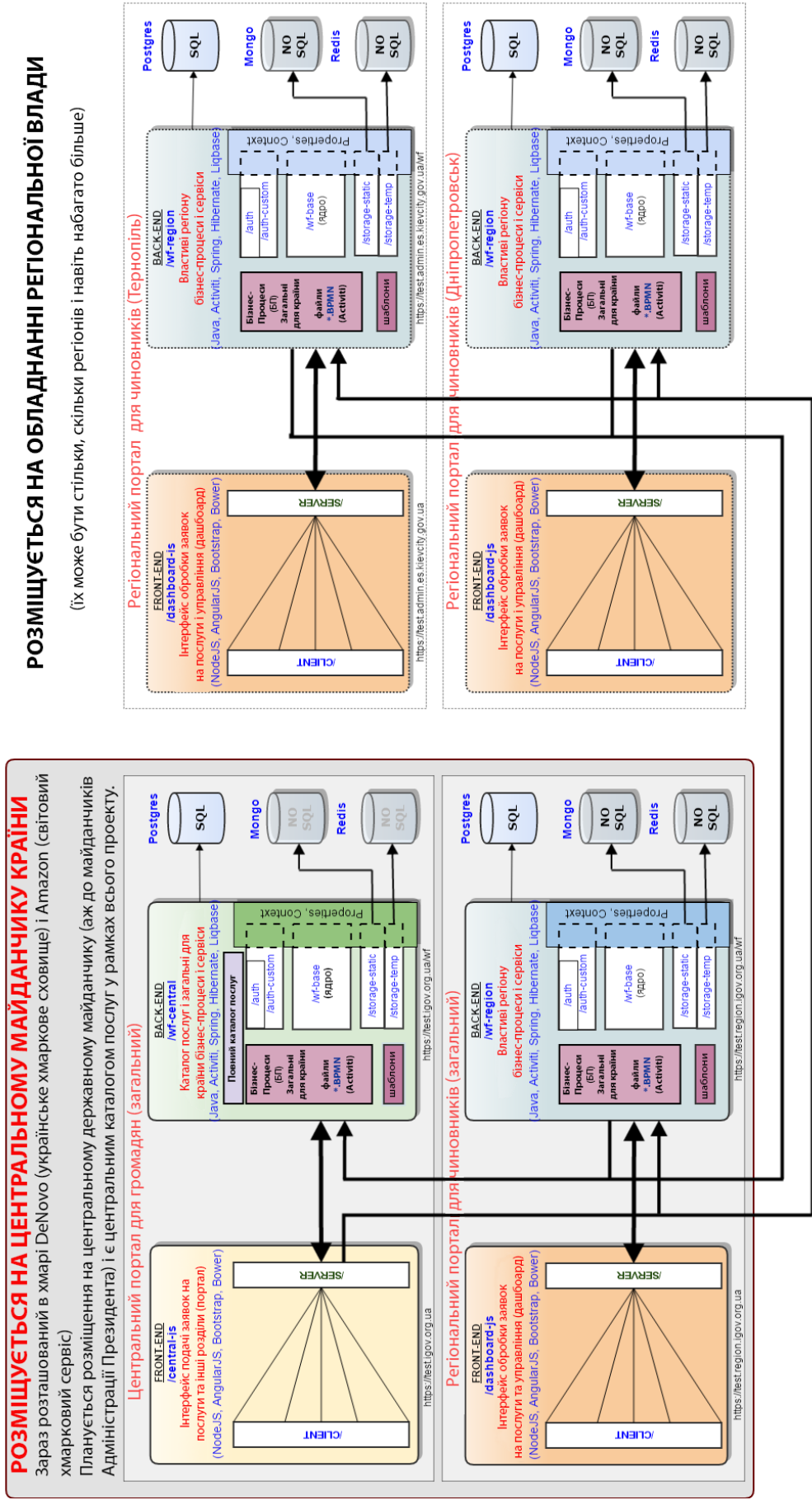

РОЗМІЩУЄТЬСЯ НА ОБЛАДНАННІ РЕГІОНАЛЬНОЇ ВЛАДИ

(їх може бути стільки, скільки регіонів і навіть набагато більше)

Додаток В
Приклад інформаційного банера



Допомога переселенцям через Інтернет!



Реєстрація
як переселенця



Щомісячна адресна
допомога



Призначення (відновлення)
соціальних виплат



Електронна перепустка
в зону АТО

Читайте та замовляйте на
iGov.org.ua

Додаток Д

Приклад побудови бізнес процесу на прикладі послуги «Видача/заміна паспорта громадянина для виїзду за кордон»

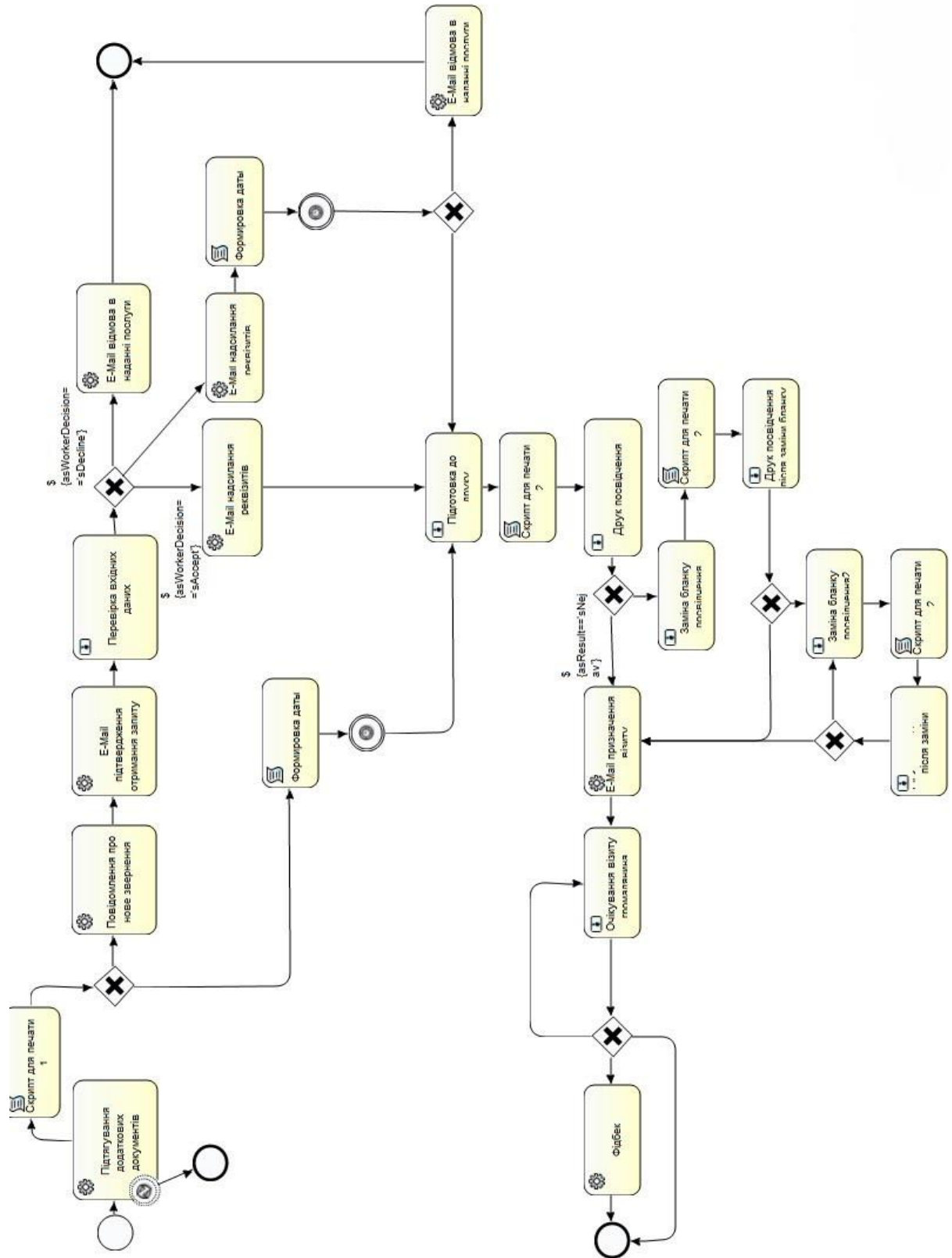

Додаток Е
ТЕНДЕРНА ДОКУМЕНТАЦІЯ
на закупівлю

62.01.1 Послуги щодо проектування та розробляння у сфері інформаційних технологій

(72262000-9 Послуги з розробки програмного забезпечення)

(послуги з модернізації Єдиного державного порталу адміністративних послуг)

**ІНФОРМАЦІЯ ПРО НЕОБХІДНІ ТЕХНІЧНІ, ЯКІСНІ ТА КІЛЬКІСНІ
ХАРАКТЕРИСТИКИ ПРЕДМЕТА ЗАКУПІВЛІ**

1. Вступ

Назва системи – Єдиний державний портал адміністративних послуг.

Єдиний державний портал адміністративних послуг (далі - Портал) призначений для надання фізичним та юридичним особам послуг в електронній формі та повної інформації про склад, порядок та умови надання адміністративних послуг, а також про відповідні законодавчі та нормативно-правові акти.

Базовим функціоналом Порталу є особистий кабінет замовника, який призначений для здійснення фізичними та юридичними особами дій із замовлення та отримання адміністративних послуг, а також здійснення інформаційного зв'язку між замовниками послуг та суб'єктами надання адміністративних послуг.

2. Мета модернізації Порталу

Метою модернізації Порталу є:

- автоматизація процесів сповіщення замовників послуг про події та зміни, пов'язані з процесом отримання адміністративних послуг;
- прискорення обміну інформацією між суб'єктами надання адміністративних послуг та замовниками послуг;
- підвищення зручності користування особистим кабінетом;
- удосконалення модуля пошуку для надання користувачам Порталу можливості швидкого ознайомлення з процесом надання послуг;
- підвищення якості та зручності замовлення послуг в електронній формі;
- забезпечення оперативності актуалізації інформації на Порталі;
- розширення переліку послуг, які надаються в електронній формі.

3. Вимоги чинного законодавства:

Модернізований Портал повинен відповідати вимогам чинних нормативно-правових актів та нормативних документів, а саме:

- Конституція України;
- Закон України “Про адміністративні послуги”;
- Закон України “Про інформацію”;
- Закон України “Про захист персональних даних”;
- Закон України “Про електронні документи та електронний документообіг”;
- Закон України “Про електронний цифровий підпис”;
- Закон України “Про доступ до публічної інформації”;
- Закон України “Про захист інформації в інформаційно-телекомунікаційних системах”;
- Постанова Кабінету Міністрів України від 03.01.2013 № 13 “Про затвердження Порядку ведення Єдиного державного порталу адміністративних послуг”;
- Постанова Кабінету Міністрів України від 30.01.2013 № 44 “Про затвердження вимог до підготовки технологічної картки адміністративної послуги”;
- Постанова Кабінету Міністрів України від 04.02.1998 № 121 “Про затвердження

переліку обов'язкових етапів робіт під час проектування, впровадження та експлуатації систем і засобів інформатизації”;

- Постанова Кабінету Міністрів України від 12.04.2002 № 522 “Про затвердження Порядку підключення до глобальних мереж передачі даних”;

- Постанова Кабінету Міністрів України від 28.10.2004 № 1452 “Про затвердження Порядку застосування електронного цифрового підпису органами державної влади, органами місцевого самоврядування, підприємствами, установами та організаціями державної форми власності”;

- Постанова Кабінету Міністрів України від 27.11.1998 № 1893 “Про затвердження Інструкції про порядок обліку, зберігання і використання документів, справ, видань та інших матеріальних носіїв інформації, які містять конфіденційну інформацію, що є власністю держави”;

- Постанова Кабінету Міністрів України від 17.07.2009 № 733 «Про електронний обмін службовими документами в органах виконавчої влади»;

- Постанова Кабінету Міністрів України від 29.03.2006 № 373 “Про затвердження Правил забезпечення захисту інформації в інформаційних, телекомунікаційних та інформаційно-телекомунікаційних системах”;

- Наказ Міністерства юстиції України та Адміністрація Державної служби спеціального зв'язку та захисту інформації України від 20.08.2012 № 1236/5/453 “Про затвердження вимог до форматів, структури та протоколів, що реалізуються у надійних засобах електронного цифрового підпису”;

- ДСТУ 2394-94 “Інформація та документація. Комплектування фонду, бібліографічний опис, аналіз документів. Терміни та визначення”;

- ДСТУ 3396.0-96. “Захист інформації. Технічний захист інформації. Основні положення”;

- ДСТУ 3918-1999 (ISO/IEC 12207:1995) “Процеси життєвого циклу програмного забезпечення”.

4. Загальний опис об'єкту модернізації

4.1. Технічні характеристики наявного функціоналу Порталу

Єдиний державний портал адміністративних послуг створено на основі програмного забезпечення АСКОД та інтегрований з системою електронного документообігу Міністерства.

Портал надає можливість:

- отримання інформації про адміністративні послуги, передбачені Законом України “Про адміністративні послуги”;

- завантаження шаблонів та форм необхідних документів для підготовки пакету документів;

- попереднього запису замовників послуг для подачі документів у зручний для них час;

- замовлення Послуг через Портал;

- надання послуг громадянам та юридичним особам в електронній формі.

Портал являє собою сукупність функціональних модулів, які виконують функції front-офісу і забезпечують автоматизацію відповідних процесів надання адміністративних послуг, у тому числі електронних адміністративних послуг.

Портал створено на засадах дотримання таких принципів:

- цілісність інформації;

- однократність введення та багатократність використання;

- можливість масштабування;

- можливість інтеграції з іншими системами;

- адаптованість до подальшої модернізації.

Портал забезпечує надійне зберігання персональних даних замовників адміністративних послуг.

Портал надає можливість ідентифікації замовників Послуг у процесі їх реєстрації на Порталі з використанням засобів ЕЦП, технологій BankID та інших методів ідентифікації.

4.2. Функціональні характеристики підсистеми «Електронні послуги»

Підсистема «Електронні послуги» забезпечує здійснення таких функцій:

- створення заявки на отримання адміністративної послуги;
- відправлення заявки за призначенням;
- передача за призначенням комплекту необхідних документів для замовлення адміністративної послуги;
- отримання результатів наданих адміністративних послуг відповідно до заявки;
- відстеження статусу заявок (стану надання адміністративної послуги);
- збереження історії щодо створених заявок на отримання адміністративних послуг.

Підсистема «Електронні послуги» підтримує можливість внесення через особистий кабінет користувача файлів та їх надійне зберігання.

4.3. Підсистема «Інформаційна взаємодія»

Підсистема «Інформаційна взаємодія» має у своєму складі набір веб-сервісів для забезпечення інтеграції з іншими інформаційними системами, задіяними у процесах надання адміністративних послуг.

Підсистема «Інформаційна взаємодія» забезпечує двосторонню інтеграцію із системою електронного документообігу суб'єкта надання адміністративних послуг для опрацювання замовлень, прийняття рішень щодо замовлених послуг та передачі результатів наданих послуг.

Підсистема «Інформаційна взаємодія» забезпечує можливість налаштування інформаційної взаємодії з автоматизованими інформаційними системами суб'єктів надання електронних адміністративних послуг.

5. Технічні вимоги до модернізації Порталу

5.1. Загальні вимоги до надання послуг з модернізації Порталу

Модернізація Порталу має здійснюватися шляхом внесення змін до відповідних компонент програмного забезпечення АСКОД, на основі якого створено цей Портал, та шляхом створення нових компонент програмного забезпечення, інтегрованих з програмним забезпеченням Порталу.

Виконавець послуг з модернізації програмного забезпечення Порталу повинен мати необхідні права і повноваження, які дозволяють йому вносити зміни до вихідного коду програмного забезпечення АСКОД, на основі якого створено Портал.

5.2. Завдання з модернізації Порталу

Надання послуг з модернізації Порталу складаються з таких завдань:

- 1) **Вдосконалення Особистого кабінету** та розробка нових функціональних модулів.
 - Розробка програмного забезпечення для інформування суб'єктів отримання адміністративних послуг через Особистий кабінет Порталу та з використанням засобів електронної пошти про такі події:
 - накладання санкцій на суб'єкта господарювання за порушення валютного законодавства;
 - комплексні та планові перевірки;
 - закінчення терміну дії ліцензії.
 - Удосконалення дизайну особистого кабінету.
 - Розробка програмних компонент для механізму електронної досилки копії платіжного документа або копії квитанції про сплату за послугу суб'єктом отримання адміністративної послуги.
 - Розробка програмних компонент для редагування або видалення персональних даних користувача, видалення Особистого кабінету користувача.
- 2) **Удосконалення модулю пошуку** щодо забезпечення функції морфологічного пошуку, який дасть можливість користувачам Порталу здійснювати пошук без урахування відмінків слів.

3) **Розробка програмних компонент** для функціоналу:

- розмежування і контролю прав доступу суб'єктів надання адміністративних послуг до інформації Порталу відповідно до їх повноважень;
- моніторинг і протоколювання дій суб'єктів надання адміністративних послуг у процесах створення (актуалізації) інформаційних об'єктів відповідних адміністративних послуг.

4) Розробка програмного забезпечення **платіжного шлюзу** для оплати адміністративних послуг.

5) Розробка функціональних програмних модулів для **забезпечення взаємодії** (інтеграції) Порталу із зовнішніми інформаційними системами (авторизація та автентифікація інформаційних систем, шифрування даних у процесі обміну інформацією, адміністрування, протоколювання подій, налаштування параметрів тощо).

Інтеграція Порталу з:

- кабінетом електронних сервісів Міністерства юстиції України, який забезпечує надання адміністративних послуг, пов'язаних з Єдиним державним реєстром юридичних осіб та фізичних осіб-підприємців;

- інформаційною системою Державної служби України з питань геодезії, картографії та кадастру, яка забезпечує видачу з бази даних витягів та довідок (витяг з Державного земельного кадастру про земельні ділянки, обмеження у використанні земель, довідка, що містить узагальнену інформацію про землі, вкопювання з кадастрової карти).

- інформаційною системою Міністерства екології та природних ресурсів України для реалізації електронних послуг.

6) Розробка програмного забезпечення для функціоналу реалізації процесу надання адміністративної послуги: «**Видача індивідуальної ліцензії** на здійснення резидентами майнових інвестицій за межами України».

7) Розробка програмного забезпечення для функціоналу реалізації процесу надання адміністративної послуги: «**Видача ліцензії на право проведення туropераторської діяльності**» (видача, переоформлення, анулювання).

8) Модернізація функціоналу **ведення реєстру адміністративних послуг**.

9) **Придбання та інтеграція програмного криптографічного засобу** для застосування електронного цифрового підпису (ЕЦП)

10) **Розробка технічного завдання на створення комплексної системи захисту інформації (КСЗІ) Порталу** (у т.ч. послуги сторонніх організацій).

5.3. Вимоги до розробки та удосконалення Особистого кабінету

5.3.1. Вимоги до модуля інформування суб'єктів отримання адміністративних послуг

Модуль інформування суб'єктів отримання адміністративних послуг призначений для надання користувачам Порталу оперативної інформації про зміни в процесі надання адміністративних послуг та іншої важливої інформації. Модуль повинен функціонувати у взаємодії з інформаційними системами суб'єктів надання адміністративних послуг, що інтегровані з Порталом.

Модуль повинен містити необхідний набір web-сервісів та режим інформаційного представлення.

Набір web-сервісів повинен забезпечувати:

- отримання повідомлень від інформаційних систем суб'єктів надання адміністративних послуг;

- автентифікацію та авторизацію інформаційних систем суб'єктів надання адміністративних послуг.

- передачу інформаційним системам суб'єктів надання адміністративних послуг даних про факт прочитання користувачем повідомлень;

- збереження в базі даних Порталу отриманих від інформаційних систем суб'єктів надання адміністративних послуг повідомлень.

Режим інформаційного представлення повинен забезпечувати:

- відображення повідомлень отриманих з інформаційних систем суб'єктів надання адміністративних послуг;
- розподіл повідомлень на прочитані, не прочитані та обрані;
- пошук повідомлень;
- фільтрацію повідомлень;
- сортування повідомлень.

Web-сервіси повинні взаємодіяти з іншими інформаційними системами шляхом обміну пакетами даних у форматі XML або JSON.

Пакети даних повинні містити наступну інформацію:

- код суб'єкта надання адміністративних послуг;
- дата повідомлення;
- тема повідомлення;
- зміст повідомлення;
- файли;
- підписи до файлів;
- додаткові дані.

5.3.2. Удосконалення дизайну особистого кабінету.

При розробці дизайну Особистого кабінету має бути використано колірні рішення Порталу.

Функціональні модулі Особистого кабінету мають бути доступні з першої сторінки кабінету.

Особистий кабінет повинен мати низку розділів: особисті дані, замовлення послуги, історія замовлень послуг, повідомлення, управління налаштуваннями особистого кабінету (зміна паролю, видалення кабінету, зворотній зв'язок з адміністратором тощо).

Виконавець повинен надати 3 варіанти дизайну.

5.3.3. Вимоги до модуля досилки документів та копій платіжних документів

Модуль досилки документів повинен надавати можливість приєднання додаткових документів або копій платіжних документів до замовлення, що було сформовано раніше. Додавання документів повинно відбуватись шляхом вибору відповідної опції у сформованому замовленні в особистому кабінеті.

Модуль повинен містити відповідні web-сервіси, що забезпечують функціонал передачі доданих користувачем документів суб'єкту надання адміністративних послуг.

Модуль повинен надавати можливість здійснювати досилку документів до моменту зміни статусу послуги на «Виконано» або «Відмовлено».

5.3.4. Вимоги до модуля, що забезпечує ідентифікацію в Особистому кабінеті

Модернізований механізм повинен надавати можливість:

- доступу, зміни, доповнення або видалення особистих персональних даних користувачем;
- видалення користувачем власного облікового запису Особистого кабінету.

5.4. Вимоги до модернізації модуля пошуку

Модернізований модуль пошуку повинен забезпечувати:

- пошук по реєстру послуг;
- пошук по реєстру суб'єктів надання адміністративних послуг;
- пошук по реєстру Центрів надання адміністративних послуг;
- морфологічний пошук;
- пошук за частиною слова;
- пошук без врахування реєстру введення;
- пошук з розбиттям фраз на слова.

5.5. Вимоги до модернізації модуля адміністрування Порталу

Модернізована система адміністрування повинна забезпечувати можливість розподі-

леного дворівневого доступу до редагування даних.

Перший рівень доступу повинен відповідати таким вимогам:

- Суб'єкти надання адміністративних послуг повинні мати можливість редагувати лише інформацію, яка стосується самого суб'єкта надання адміністративних послуг, та інформацію про послуги, що надаються цим суб'єктом.

- Адміністратор суб'єкта надання адміністративних послуг має доступ до редагування реєстрів «Необхідні документи», «Нормативно-правові документи», «Адміністративні послуги».

- Доступ до редагування реєстру «Адміністративні послуги» надається без права створення/видалення та зміни назви адміністративної послуги.

- Адміністратор суб'єкта надання адміністративних послуг повинен здійснювати адміністрування реквізитів оплати за надання адміністративних послуг, тобто вносити банківські реквізити та інформацію про пільги.

- Другий рівень доступу має надаватись володільцю Порталу для загального редагування даних, контролю дій суб'єктів надання послуг та відповідати таким вимогам:

- Адміністратор Порталу повинен мати доступ до редагування та внесення змін до всіх розділів на Порталі з метою оперативної актуалізації інформації.

- Надавати/анулювати права доступу адміністратора суб'єкта надання адміністративних послуг.

- Адміністратор Порталу повинен мати доступ до журналу протоколювання дій, в якому відображаються зміни внесені в картку послуги, або картку суб'єкта надання послуг, з відображенням як попередніх, так і змінених даних.

- Отримувати повідомлення системи про зміни контенту картки послуги суб'єкта

- Здійснювати моніторинг і протоколювання дій суб'єктів отримання адміністративних послуг у процесах створення особистого кабінету та замовлення послуг.

- Адміністрування Реєстру адміністративних послуг.

- Додати в розділі «Користувачі» поля: «Найменування суб'єкта надання адміністративних послуг», «Номер контактного телефону відповідальної особи».

- Можливість додавати гіперпосилання у всіх розділах на Порталі.

- Забезпечити пошук необхідних документів за кодами.

5.6. Вимоги до модуля оплати

Модуль оплати повинен забезпечувати оплату платних адміністративних послуг через низку популярних платіжних систем (не менше чотирьох) фізичними та юридичними особами та мати такі функціональні можливості:

- Сервіс взаємодії з платіжними шлюзами;

- Функціонал адміністрування реквізитів оплати. Цей функціонал повинен надавати можливість адміністраторам суб'єктів надання адміністративних послуг та адміністратору Порталу вносити банківські реквізити, на які буде здійснюватися оплата за надання адміністративних послуг. Має підтримуватись внесення більш ніж одного набору реквізитів для кожної адміністративної послуги (наприклад, для послуг за територіальним принципом);

- Функціонал налаштування вартості послуги. Повинна надавати можливість зазначення фіксованої вартості послуги, мінімальної та максимальної вартості послуги, списку вартостей послуги та умов їх застосування та можливості визначення вартості на етапі замовлення;

- Має підтримуватись визначення та надання знижок для пільговиків (наприклад, учасники АТО, інваліди та інші);

- Відображення замовнику адміністративних послуг інформації щодо вартості комісій за оплату для кожного платіжного шлюзу, з яким налаштована взаємодія;

- Модернізація модуля замовлення послуги для відображення додаткових кроків для уточнення вартості послуги згідно параметрів наведених в адмініструванні вартості;

- Сервіс для тестування модуля оплати (для тестування нових адміністративних

послуг суб'єктів, що інтегруються до Порталу, та платіжних шлюзів).

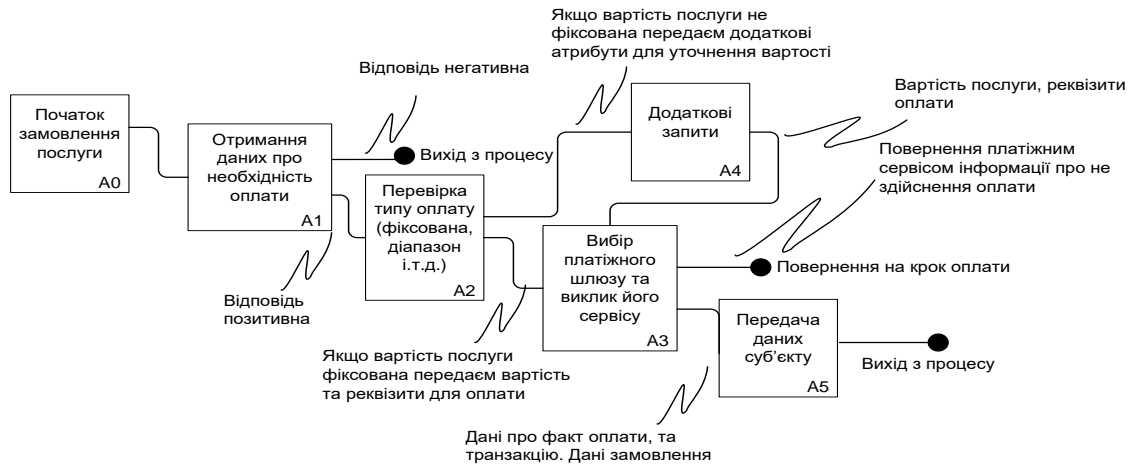

Мал.1. Схема процесу оплати при замовленні послуги

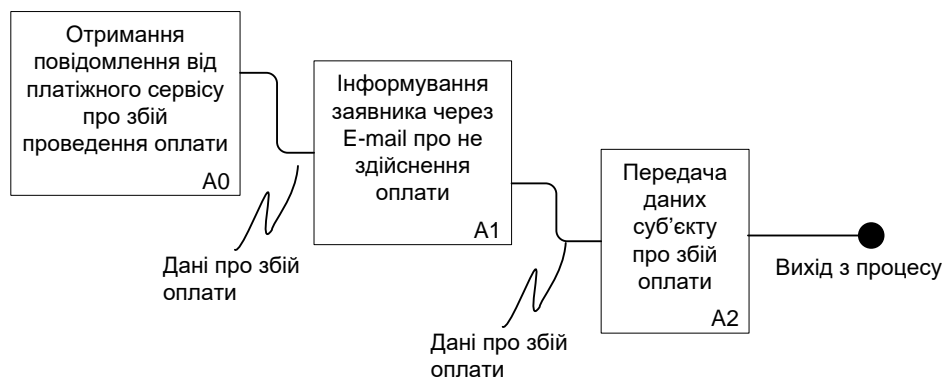

Мал.2. Схема інформування про збій оплати

5.7. Вимоги до автоматизації процесу надання адміністративної послуги «Видача індивідуальної ліцензії на здійснення резидентами майнових інвестицій за межами України»

Портал повинен надавати можливість замовлення адміністративної послуги «Видача індивідуальної ліцензії на здійснення резидентами майнових інвестицій за межами України».

При здійсненні замовлення Портал повинен надати можливість замовнику внести всі необхідні дані для формування форми замовлення встановленого зразка.

При замовленні електронної послуги Портал повинен забезпечити можливість приєднання замовником необхідно пакету документів та здійснити контроль комплектності документів відповідно до налаштувань послуги.

Портал повинен надавати можливість підписання поданих документів засобами електронного цифрового підпису (ЕЦП).

5.8. Вимоги до автоматизації процесу надання адміністративної послуги «Видача ліцензії на право проведення туроператорської діяльності»

Портал повинен надавати можливість замовлення адміністративної послуги «Видача ліцензії на право проведення туроператорської діяльності» (видача, переоформлення, анулювання).

При здійсненні замовлення Портал повинен надати можливість замовнику внести всі необхідні дані для формування форми замовлення.

При замовленні послуги Портал повинен забезпечити можливість приєднання замовником необхідно пакету документів та здійснити контроль комплектності документів відповідно до налаштувань послуги.

Портал повинен надавати можливість підписання поданих документів засобами ЕЦП.

Для забезпечення автоматизації процесу надання адміністративної послуги «Видача ліцензії на право проведення туropераторської діяльності» необхідно розробити функціональний модуль щодо обліку виданих ліцензій та імпортувати вже видані ліцензії.

5.9. Вимоги до розробки функціональних програмних модулів для створення модуля взаємодії Порталу із зовнішніми інформаційними системами

Модуль взаємодії повинен володіти набором web-сервісів які повинні здійснювати процес взаємодії із зовнішніми інформаційними системами.

Сервіси повинні забезпечувати наступний функціонал:

- авторизація систем;
- автентифікація систем, яким дозволений процес взаємодії;
- передача даних замовлення;
- шифрування даних що передаються;
- отримання даних від інтегрованої системи;
- дешифрування даних отриманих від інтегрованої системи.

Модуль взаємодії повинен володіти механізмом адміністрування прав доступу інтегрованих інформаційних систем.

Модуль взаємодії повинен володіти функціоналом протоколювання дій в процесі взаємодії Порталу та інтегрованих інформаційних систем.

Модуль взаємодії повинен забезпечити інтеграцію у Портал автоматизованих інформаційних систем надання адміністративних електронних послуг:

Міністерства екології України,

Міністерства юстиції України, яка забезпечує надання адміністративних послуг, пов'язаних з Єдиним державним реєстром юридичних осіб та фізичних осіб-підприємців;

Державної служби України з питань геодезії, картографії та кадастру, яка забезпечує видачу з бази даних витягів та довідок (витяг з Державного земельного кадастру про земельні ділянки, обмеження у використанні земель, довідка, що містить узагальнену інформацію про землі, виколювання з кадастрової карти).

5.10. Вимоги до модернізації функціоналу ведення реєстру адміністративних послуг

5.10.1. Вимоги до модернізації механізму визначення категорій суб'єктів надання адміністративних послуг

Модернізований механізм повинен надавати можливість призначення адміністративним послугам категорій суб'єктів надання адміністративних послуг, які мають право надавати відповідну адміністративну послугу.

Модернізований механізм повинен забезпечувати обмеження доступу за категорією суб'єкта до переліку адміністративних послуг для адміністраторів суб'єктів надання адміністративних послуг.

Категорії суб'єктів повинні поділятися на:

• Міністерства, інші Центральні органи виконавчої влади (ЦОВВ), колегіальні органи та державні органи зі спеціальним статусом (у тому числі їх територіальні підрозділи);

• Державні адміністрації, органи місцевого самоврядування з деталізацією за довідником підкатегорій, елементи якого можуть редагуватись. Початковий склад довідника:

- Обласна державна адміністрація;
- Обласна рада;
- Районна державна адміністрація, у тому числі районна у м.Києві/ Севастополі;
- Київська/Севастопольська міські державні адміністрації;
- Районна рада;
- Місто;
- Селище;
- Село.

5.10.2. Вимоги до реалізації механізму автоматичного заповнення поля "Розмір плати"

Механізм автоматичного заповнення повинен надавати візуальні підказки адміністратору при заповненні поля «Розмір плати» з урахуванням вже наявних в реєстрі адміністративних послуг розмірів плати та надавати можливість автоматизованого вибору значення для реквізиту послуги «Розмір плати» за вже наявними у реєстрі значеннями з можливістю вводу довільних нових значень.

5.10.3. Вимоги до створення WEB-сервісів для відображення реєстру адміністративних послуг на зовнішніх ресурсах

Web-сервіс повинен надавати можливість отримання зовнішніми системами даних з реєстру адміністративних послуг.

Слід забезпечити відображення реєстру адміністративних послуг на сайті Міністерства економічного розвитку і торгівлі України та інших зовнішніх ресурсах, що можуть використовувати web-сервіс публікації реєстру адміністративних послуг.

5.10.4. Вимоги до реалізації механізму експорту у файл реєстру адміністративних послуг

Механізм експорту повинен забезпечувати створення файлів за визначеним шаблоном з даними з реєстру адміністративних послуг.

5.10.5. Вимоги до розробки механізму ведення, адміністрування та відображення інших послуг (послуг, що не присутні у реєстрі адміністративних послуг)

Механізм повинен надавати можливість створення ознаки «Інші послуги» для відокремлення послуг які не підпадають під категорію адміністративних. Система адміністрування повинна надавати можливість фільтрації списку послуг для відокремлення адміністративних та не адміністративних послуг.

5.10.6. Вимоги до модернізації модуля відображення реєстру адміністративних послуг

Модернізований модуль повинен забезпечувати відображення адміністративних послуг з урахуванням їх ієрархії.

При відображенні адміністративних послуг користувачі Порталу повинні мати можливість перегляду інформації про ієрархічно пов'язані послуги.

Підсистема адміністрування Порталу повинна надавати можливість створювати необмежений рівень ієрархічних зв'язків.

5.11. Придбання та інтеграція програмного криптографічного засобу для застосування електронного цифрового підпису (ЕЦП)

Технічні вимоги до програмного криптографічного засобу застосування ЕЦП:

Вбудовування у прикладні системи: Програмний криптографічний засіб застосування ЕЦП повинен бути виконаний у вигляді бібліотек підключення (DLL/COM – для вбудовування у товсті клієнти та серверні частини прикладних систем) та у вигляді архівів java-класів (для вбудовування у тонкі клієнти прикладних систем, що функціонують через web-браузери).

Реалізація криптографічних алгоритмів: Алгоритм шифрування даних відповідно до ДСТУ ГОСТ 28147:2009 у режимі гамування. Алгоритм обчислення імітовставки відповідно до ДСТУ ГОСТ 28147:2009. Алгоритм хешування відповідно до ГОСТ 34.311-95. Алгоритми формування та перевіряння електронного цифрового підпису (ЕЦП) відповідно до ДСТУ 4145-2002. Протокол розподілу ключових даних Діффі-Гелмана в групі точок еліптичної кривої.

Типи носіїв ключової інформації: В якості носіїв ключової інформації повинні використовуватися: Апаратно-програмні засоби КЗІ - Електронні ключі, які мають відповідний позитивний експертний висновок Держспецзв'язку України.

Формати ключових даних: Відповідність форматів ключових даних вимогам діючих нормативних документів у сфері КЗІ. Сумісність за форматами ключових даних із засобами КЗІ, що використовуються у Центральному засвідчувальному органі та діючих акредитованих ЦСК.

Документальне підтвердження: Наявність чинного експертного висновку Держспецзв'язку України щодо відповідності вимогам нормативних документів системи КЗІ.

Модернізація: Можливість доробки алгоритмів (без зміни функції КЗІ) та інтерфейсу користувача згідно технічних умов без проведення додаткової експертизи у сфері

КСІ.

Компонент підпису електронних документів повинен забезпечувати виконання таких функцій:

- надавати користувачеві, що має ключі ЕЦП та відповідні права на Порталі, механізм підписування документів;
- здійснювати перевірку цілісності електронного документа, підписаного ЕЦП;
- здійснювати перевірку чинності сертифікатів ЕЦП.

Компонент має забезпечувати використання криптографічних алгоритмів, які використовуються українськими АЦСК.

5.12. Розробка технічного завдання (ТЗ) на створення комплексної системи захисту інформації (КСЗІ) Порталу (у т.ч. послуги сторонніх організацій)

ТЗ на створення КСЗІ Порталу повинно:

- відповідати вимогам нормативно-правових актів та документів, зокрема НД ТЗІ 3.7-001-99 «Методичні вказівки щодо розробки технічного завдання на створення комплексної системи захисту інформації в автоматизованій системі»;
 - розроблятися з урахуванням комплексного підходу до побудови КСЗІ, який передбачає об'єднання в єдину систему всіх необхідних заходів і засобів захисту від різноманітних загроз безпеці інформації на всіх етапах життєвого циклу Порталу;
 - передбачати розроблення та використання сучасних ефективних засобів і методів захисту, які дають можливість забезпечити виконання вимог із захисту інформації з найменшими матеріальними затратами.
- ТЗ має включати наступні основні розділи:
 - загальні відомості;
 - мета і призначення комплексної системи захисту інформації;
 - загальна характеристика автоматизованої системи та умов її функціонування;
 - вимоги до комплексної системи захисту інформації;
 - вимоги до складу проектної та експлуатаційної документації;
 - етапи виконання робіт;
 - порядок внесення змін і доповнень до ТЗ;
 - порядок проведення випробувань комплексної системи захисту інформації.

Додаток Ж
Відповідь за запит від Міністерства економічного розвитку і торгівлі



МІНІСТЕРСТВО ЕКОНОМІЧНОГО РОЗВИТКУ І ТОРГІВЛІ УКРАЇНИ
(Мінекономрозвитку України)

вул. М. Грушевського, 12/2, м. Київ, 01008, тел. 253-93-94, факс 226-31-81
Web: <http://www.me.gov.ua>, e-mail: meconomy@me.gov.ua, код ЄДРПОУ 37508596

№ _____
На № _____ від _____

ДАНИЛЕВИЧ С. Я.

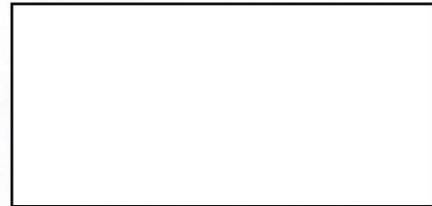

Шановна Софіє Ярославівно!

Мінекономрозвитку розглянуло Ваш запит на інформацію щодо Єдиного державного порталу адміністративних послуг (далі - Портал) та повідомляє наступне.

Пілотну версію Порталу було створено у 2012-2013 роках за бюджетні кошти на загальну суму 1739780,0 (*один мільйон сімсот тридцять дев'ять тисяч сімсот вісімдесят*) гривень:

договір № 70 від 30.07.2012 – 90 000,0 (*дев'яносто тисяч*) гривень;

договір № 122 від 29.11.2012 – 450 000,0 (*чотириста п'ятдесят тисяч*) гривень;

договір № 117 від 26.11.2013 – 1 199 780,0 (*один мільйон сто дев'яносто дев'ять тисяч сімсот вісімдесят*) гривень.

Через відсутність бюджетного фінансування роботи були призупинені.

Роботи над Порталом були поновлені у 2015 році на безоплатній основі та у вересні його оновлену пілотну версію Мінекономрозвитку запущено в тестову експлуатацію. Ознайомитись з роботою Порталу можна за адресою: www.poslugy.gov.ua.

На Порталі розміщено інформацію щодо:

- переліків послуг, які надаються органами виконавчої влади, де і як їх отримати;
- нормативно-правових актів, якими регулюється надання адміністративних послуг;
- центрів надання адміністративних послуг, їх адреси, порядок роботи та посилання на веб-сайт (у разі його існування);

М2 Мінекономрозвитку
Вих. № 2031-05/2420-09 від 25.01.2017 18:22:20



- електронних форм заяв та інших документів, необхідних для отримання адміністративних послуг тощо.

Користувач має можливість створити особистий кабінет за допомогою електронного цифрового підпису та системи ідентифікації Національного банку України Bank ID та отримати 12 адміністративних послуг Мінекономрозвитку та 6 інтегрованих послуг Державної архітектурно-будівельної інспекції України (ДАБІ) адміністративні послуги.

Через Портал замовлено 11 електронних послуг Мінекономрозвитку та 19 послуг ДАБІ.

У 2016 році за кошти Державного бюджету України за договором № 98/2016 від 24.10.2016 здійснено закупівлю послуг з модернізації Єдиного державного порталу адміністративних послуг на загальну суму 2 094 000,0 (два мільйони дев'яносто чотири тисячі) гривень. На сьогодні здійснюється тестування результатів виконаних робіт.

**Виконувач обов'язків Державного
секретаря Міністерства економічного
розвитку і торгівлі України**

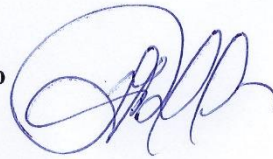

Н. І. Горшкова

Додаток 3

Угода про співпрацю між Тернопільською ОДА та ГО «технології проти корупції»

УГОДА

**між Тернопільською обласною державною адміністрацією,
Тернопільською обласною радою та громадською організацією
„Технології проти корупції” про реалізацію пілотного проекту із
переведення послуг органів виконавчої влади та органів місцевого
самоврядування області в електронну форму**

м.Тернопіль

28 січня 2016 року

Тернопільська обласна державна адміністрація в особі голови обласної державної адміністрації БАРНИ Степана Степановича, який діє на підставі Закону України „Про місцеві державні адміністрації”, Тернопільська обласна рада в особі голови Тернопільської обласної ради ОВЧАРУКА Віктора Вікторовича, який діє на підставі Закону України „Про місцеве самоврядування в Україні”, та громадська організація „Технології проти корупції”, в особі голови громадської організації ДУБЛЕТА Дмитра Олександровича, що діє на підставі Статуту, далі „Сторони”, виходячи з принципів соціального партнерства, відкритості та прозорості у своїй діяльності, прагнучи створити умови для досягнення європейських стандартів якості послуг, відкритості та прозорості діяльності органів виконавчої влади та органів місцевого самоврядування, а також з метою забезпечення виконання Закону України „Про адміністративні послуги” дійшли згоди про таке:

1. МЕТА УГОДИ

Метою Угоди є організація співпраці в напрямку впровадження на території Тернопільської області сервісів електронного урядування, створення якісно-нових форм організації діяльності органів виконавчої влади та органів місцевого самоврядування, що здійснюють діяльність на території Тернопільської області, їх взаємодію з громадянами та суб'єктами господарювання шляхом надання доступу до інформаційних ресурсів, можливості отримання електронних адміністративних сервісів та послуг, звернення до органів виконавчої влади та органів місцевого самоврядування з використанням мережі Інтернет.

2. ПРЕДМЕТ УГОДИ

2.1. Предметом цієї Угоди є співпраця Сторін зі створення на території Тернопільської області в рамках роботи веб-порталу „Електронні послуги Тернопільської області”, Інтернет-приймальня органів виконавчої влади та органів місцевого самоврядування, як єдиного місця доступу до всіх видів електронних сервісів та послуг для громадян та суб'єктів господарювання з метою забезпечення надання органами виконавчої влади та органами місцевого самоврядування у Тернопільській області послуг в електронному вигляді, для всіх категорій користувачів, визначених у п. 2.2. цієї Угоди.

2.2 Угода передбачає розбудову системи електронної взаємодії користувачів між:

- державою і громадянами (G2C, Government-to-Citizen);

- державою і бізнесом (G2B, Government-to-Business);
- різними гілками державної влади та органами місцевого самоврядування (G2G, Government-to-Government);
- державою та державними службовцями (G2E, Government-to-Employees);
- державними службовцями (E2E, Employees-to-Employees);
- бізнесом і громадянами (B2C, Business-to-Citizen).

2.3. Жодні положення цієї Угоди не можуть тлумачитися як обмеження у співробітництві між Сторонами в будь-яких інших сферах діяльності.

2.4. Ця угода не передбачає жодних фінансових зобов'язань зі сторони Тернопільської обласної державної адміністрації та Тернопільської обласної ради.

3. ПРИНЦИПИ СПІВПРАЦІ

3.1. Сторони діють у межах чинного законодавства України, забезпечуючи конфіденційність інформації, отриманої в процесі співпраці.

3.2. Авторські (не майнові) та суміжні права на продукти інтелектуальної власності, які створені внаслідок робіт, виконаних у рамках діяльності Угоди, належать розробникам.

3.3. Права адміністрування, а також авторські виключні майнові права на веб-портал „Електронні послуги Тернопільської області” належать розробникам до моменту передачі таких прав у власність Тернопільської обласної державної адміністрації.

3.4. Сторони оперативно і комплексно використовують можливості, сили і засоби при виконанні взаємопов'язаних завдань у межах своєї компетенції, взаємно і своєчасно обмінюються інформацією з питань співпраці і беруть на себе наступні зобов'язання:

3.4.1. Тернопільська обласна державна адміністрація та Тернопільська обласна рада після безоплатної (або у інший спосіб, який не тягне за собою фінансових зобов'язань) повної передачі прав адміністрування, а також авторських виключних майнових прав на веб-портал „Електронні послуги Тернопільської області”, забезпечують належну підтримку і функціонування відповідного веб-порталу в межах чинного законодавства України, а також сприяють його інтеграції з Єдиним державним порталом адміністративних послуг.

3.4.2. Громадська організація „Технології проти корупції” до безоплатної (або у інший спосіб, який не тягне за собою фінансових зобов'язань) повної передачі прав адміністрування, а також авторських виключних майнових прав на веб-портал „Електронні послуги Тернопільської області”:

- здійснює технічну підтримку функціонування відповідного веб-порталу, забезпечуючи при цьому створення на веб-порталі електронних кабінетів працівників органів виконавчої влади та органів місцевого самоврядування, а також захищеність інформації, що знаходиться у даних електронних кабінетах у відповідності до чинного законодавства;

- забезпечує захист персональних даних громадян та суб'єктів підприємницької діяльності у відповідності до Закону України „Про захист персональних даних”, які використовуються за допомогою веб-порталу

„Електронні послуги Тернопільської області”, а також все технічне навантаження і бізнес-логічне керування в площині BankID;

– на письмову вимогу Тернопільської обласної державної адміністрації забезпечує безоплатну (або у інший спосіб, який не тягне за собою фінансових зобов'язань) повну передачу прав адміністрування, а також авторських виключних майнових прав на веб-портал „Електронні послуги Тернопільської області”.

3.4. Ця Угода не впливає на зобов'язання Сторін за їх договірними відносинами з іншими юридичними та фізичними особами.

3.5. Усі питання, проблеми і розбіжності, які можуть виникнути у процесі співпраці, Сторони зобов'язуються вирішувати шляхом взаємних конструктивних переговорів з урахуванням інтересів Сторін і мети цієї Угоди.

3.6. Доступи до інформації, необхідної для розробки програмного забезпечення у рамках діяльності Угоди, оформляються окремими протоколами до цієї Угоди.

4. ВЗАЄМОДІЯ СТОРІН

4.1. Порядок співробітництва та взаємодії з конкретних питань, що не віднесені до пунктів цієї угоди регулюється окремими протоколами до цієї Угоди.

5. СТРОК ДІЇ УГОДИ

5.1. Угода набуває чинності з моменту її підписання Сторонами, та діє постійно.

5.2. Угоду може бути розірвано за ініціативою однієї із Сторін за наявності згоди інших сторін, з письмовим повідомленням не пізніше ніж за 30 календарних днів до дати розірвання Угоди.

6. ІНШІ УМОВИ

6.1. Зміни та доповнення до цієї Угоди можуть бути внесені за взаємною згодою Сторін шляхом укладання додаткової угоди.

6.2. Сторони зобов'язуються без зволікань інформувати одна одну про обставини, які мають значення при виконанні цієї Угоди.

Угода укладена в трьох примірниках, які мають однакову юридичну силу для кожної із сторін.

Голова Тернопільської
обласної державної
адміністрації

БАРНА Степан
Степанович



(Підпис)

Голова
Тернопільської
обласної ради

ОВЧАРУК Віктор
Вікторович



(Підпис)

Голова громадської
організації „Технології
проти корупції”

ДУБІЛЕТ Дмитро
Олександрович



(Підпис)